

BLITZDUCTOR® XT BXT M2 BD HC5A 24

- DE Einbauanleitung
- GB Installation instructions
- IT Istruzioni di montaggio
- FR Instructions de montage
- NL Montagehandleiding
- ES Instrucciones de montaje
- PT Instruções de montagem
- DK Monteringsvejledning
- SE Monteringsanvisning
- FI Asennusohje
- GR Οδηγίες συναρμολόγησης
- PL Instrukcja montażu
- CZ Montážní návod
- TR Kurulum Talimatları
- RU Инструкция по монтажу
- CN 安装说明
- HU Szerelési útmutató
- JP 設置説明書

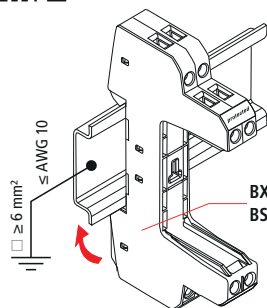
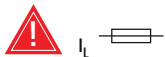

BXT BAS /
BSP BAS 4

$I_L \leq 3 A$	BXT BAS ✓
	BSP BAS 4 ✓
$I_L > 3 A$	BXT BAS ✗
	BSP BAS 4 ✓

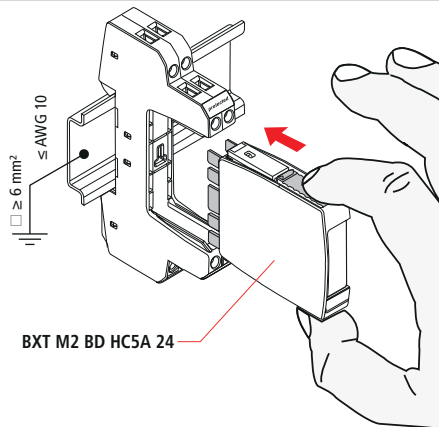

BXT M2 BD HC5A 24

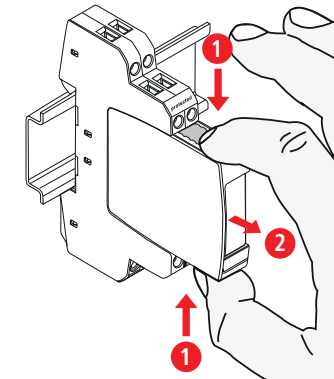
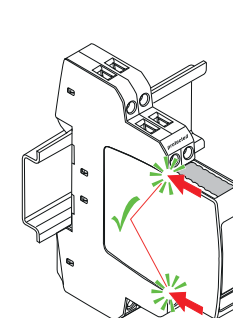

BXT M2 BD HC5A 24

BSP BAS 4 / BXT BAS

BSP BAS 4 / BXT BAS + BXT M2 BD HC5A 24

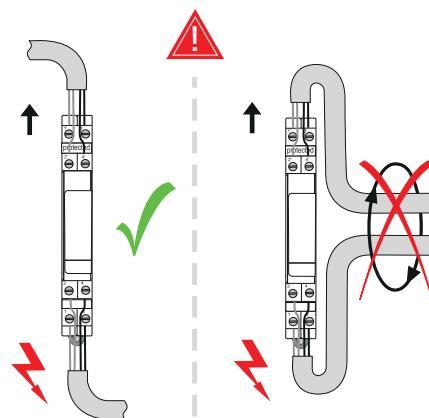
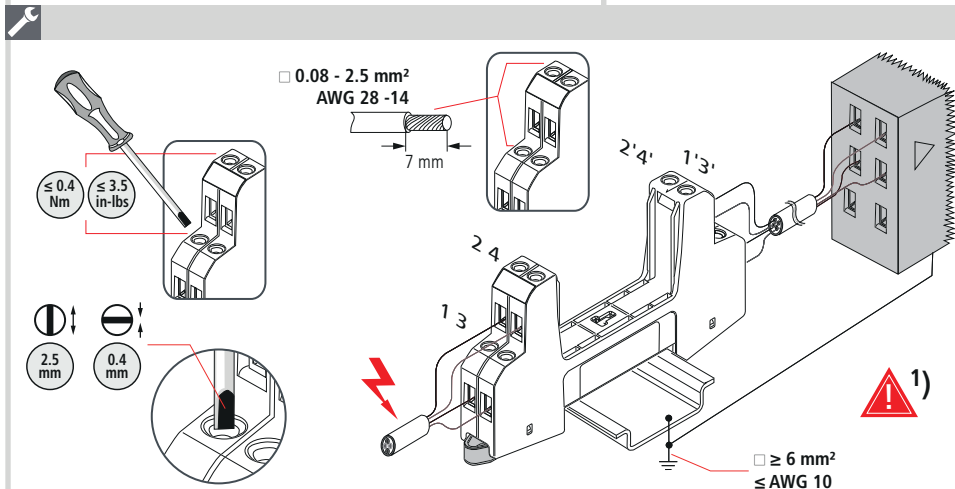
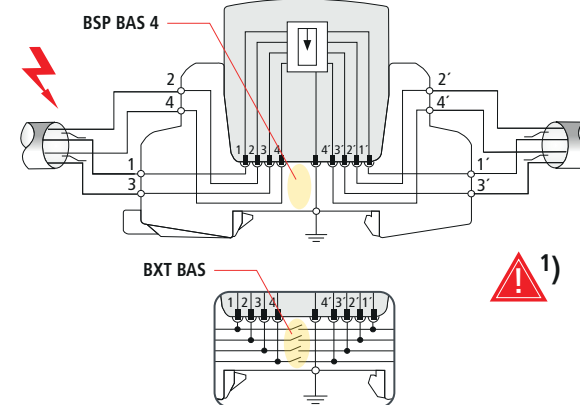
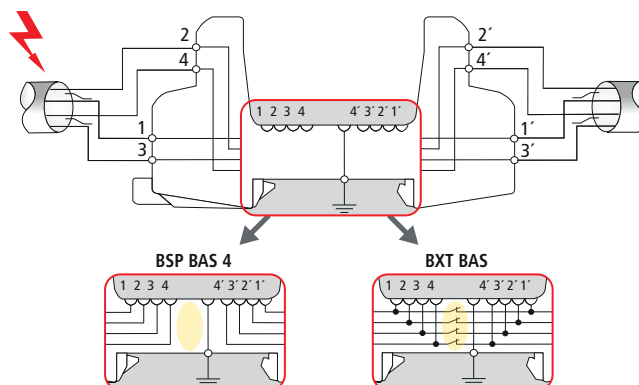
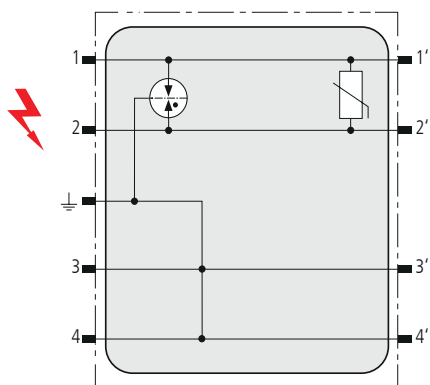

BXT M4 E

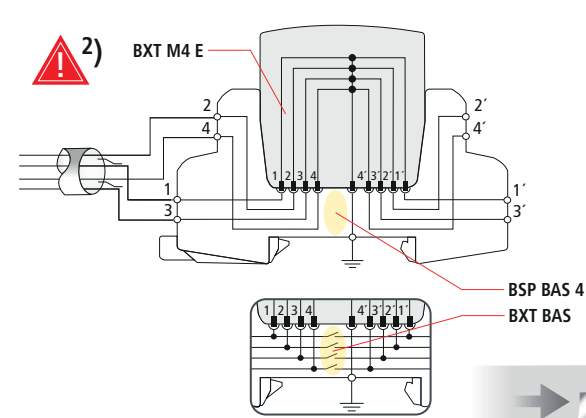



IEC 60417-6182:
Installation,
electrotechnical expertise

Instruções de segurança

PT

A ligação e a montagem do aparelho apenas devem ser efectuadas por electricistas. Cumprir as normas nacionais e as disposições de segurança. Antes da montagem, controlar se o aparelho apresenta danos exteriores. Não se pode proceder à montagem do aparelho, se for detectado um dano ou qualquer outro defeito. A utilização do aparelho só é permitida no âmbito das condições referidas e indicadas no presente manual de montagem. No caso de cargas superiores aos valores indicados, podem ser causados danos no aparelho, assim como nos meios de produção eléctricos ligados a este. As intervenções e as alterações no aparelho causam a perda do direito à garantia.

Informações técnicas adicionais

1) Notas: Ter em atenção a configuração de ligações do módulo de condutor de descarga em conformidade com o esquema de princípio **2)** A utilização do módulo de terra (ligação à terra de condutores não utilizados) só pode ser efectuada com o elemento da base BSP BAS 4 / BXT BAS sem tensão.

Veiligheidsvoorschriften

NL

Aansluiting en montage van het apparaat mogen enkel door een erkend elektricien uitgevoerd worden. De nationale voorschriften en veiligheidsbe-palingen dienen opgevolgd te worden. Voor de montage dient het apparaat op uitwendige schade nagekeken te worden. Indien schade of een andere fout vastgesteld wordt, mag het apparaat niet gemonteerd worden. Het gebruik van het apparaat is alleen toegelaten binnen het kader van de in deze montagehandleiding opgenoemde en getoonde omstandigheden. Bij belastingen die hoger liggen dan de getoonde waarden, kunnen zowel het apparaat als de aangesloten elektrische werktuigen beschadigd worden. Verkeerd gebruik en veranderingen aan het apparaat leiden tot het verlies van het recht op waarborg.

Bijkomende technische gegevens

1) Aanwijzing: Aansluitbezetting van de afledermodule opvolgen volgens aansluitdiagram.
2) De plaatsing van de aardingsmodule (aarden van niet gebruikte geleiders) mag alleen gebeuren wanneer het BSP BAS 4 / BXT BAS-basisdeel spanningsvrij is.

Bezpečnostní pokyny

CZ

Připojení a montáž přístroje smí provést pouze elektrikář. Dodržujte národní předpisy a bezpečnostní ustanovení. Před zahájením montáže zkontrolujte, zda není přístroj znehřívku poškozen. Pokud zjistíte poškození nebo jiné vady, nesmíte přístroj montovat. Použití přístroje je dovoleno pouze v rámci podmínek uvedených a jmenovaných v návodu k instalaci. V případě zatížení nad rámec uvedených hodnot může dojít ke zničení přístroje a připojených elektrických provozních prostředků. Zásahy do přístroje a změny mají za následek zánik nároku na záruční plnění.

Další technické údaje

1) Upozornění: Dbejte na uspořádání vývodů modulu s vodiče podle principu schéma zapojení.
2) Použití zemního modulu (uzemnění nepoužitých žil) smí probíhat pouze v bezpečném stavu základního dílu BSP BAS 4 / BXT BAS.

Informazioni di sicurezza

IT

L'allacciamento ed il montaggio dell'apparecchiatura possono essere effettuati solo da personale qualificato. Sono da osservare le prescrizioni e le disposizioni di sicurezza nazionali. Prima del montaggio, controllare che l'apparecchiatura non presenti danneggiamenti all'esterno. Nel caso in cui dovesse essere constatato un danneggiamento o un altro difetto, non montare l'apparecchiatura. L'impiego dell'apparecchiatura è consentito esclusivamente in presenza delle condizioni menzionate ed indicate in queste istruzioni sul montaggio. In caso di carico superiore ai valori dimostrati, l'apparecchiatura e l'impianto elettrico collegatoivi possono subire gravi danneggiamenti. Interventi o modifiche all'apparecchiatura comportano la perdita del diritto di garanzia.

Dati tecnici aggiuntivi

1) Attenzione: Rispettare la piedinatura del modulo di protezione antifulmini secondo i principi del quadro di comando.
2) L'impiego del modulo di messa a terra (messa a terra di fili inutilizzati) può avvenire solo se il pezzo base BSP BAS 4 / BXT BAS non è sotto tensione.

Sikkerhedshenvisninger

DK

Tilslutning og montering af aflederen må kun udføres af en fagkyndig. De nationale forskrifter og sikkerhedsbestemmelser skal efterkommes. Før monteringen skal aflederen kontrolleres for uvendige skader. Hvis der konstateres skader eller andre mangler, må aflederen ikke monteres. Anvendelse af aflederen er kun tilladt i forbindelse med betingelserne, der er nævnt og vist i montagevejledningen. Ved belastninger, der overskrider de anførte værdier, kan aflederen såvel som de tilsluttede installationer og apparater ødelægges. Åbning og indgreb i aflederen medfører bortfald af enhver garanti.

Yderligere tekniske oplysninger

1) Bemærk: Vær opmærksom på afledermodulets tilslutningsbelægning iht. principdiagrammet.
2) Aflederen må kun anvendes (afledning af ikke anvendte ledere til jord), når basisdelen BSP BAS 4 / BXT BAS er i spændingsfri tilstand.

Güvenlik uyarıları

TR

Cihazın bağlantı ve montajı, sadece bir elektrik teknisyeni tarafından yapılabilir. Uslulararası düzenlemeler ve güvenlik hükümleri dikkate alınmalıdır.

Cihazın montajı öncesinde, dış hasar durumu kontrol edilmelidir. Bir hasar veya başka bir kusur tespit edilirse cihazın montajı yapılmamalıdır. Cihazın kullanıma sadece bu montaj kılavuzu kapsamındaki belirtilen ve gösterilen koşullarda izin verilir. Belli bir değerin üzerinde olan yüklemeler cihaz ve buna bağlı elektrikli ekipmanlara zarar verebilir. Cihazda müdahaleler ve değişiklikler yapılmaz, garanti haklarını düşmesîne yol açar.

EK Teknik Bilgiler

1) Not: Koruyucu modülün terminal atamasını prensip şemasına uygun şekilde gözlemleyin.

2) Topraklama modülü (kullanılmayan damarların topraklanması) sadece BSP BAS 4 / BXT BAS temel parçası gerilimsiz durumdakiyken kullanılabilir.

Indicaciones de seguridad

ES

La conexión y el montaje del aparato sólo deben ser realizados por un electricista especializado. Deben observarse las normativas y disposiciones de seguridad nacionales. Antes de iniciar el montaje, debe comprobarse que el aparato no presente daños externos. En caso de observar daños u otros defectos, no debe efectuarse el montaje del aparato. El empleo del aparato está limitado a las condiciones indicadas y mostradas en estas instrucciones de montaje. Si las cargas superan los valores indicados, puede dañarse tanto el aparato como los medios de producción eléctricos conectados al mismo. La manipulación interior o la modificación del aparato invalidan el derecho de garantía.

Informaciones técnicas adicionales

1) Nota: Siga el conexiado del módulo de protección según el esquema antifulminis segundo i principios del cuadro di comando.
2) L'impiego del modulo di messa a terra (messa a terra di fili inutilizzati) può avvenire solo se il pezzo base BSP BAS 4 / BXT BAS está libre de tensión.

Säkerhetsföreskrifter

SE

Apparaten får endast anslutas och monteras av behörig elektriker. Nationella föreskrifter och säkerhetsbestämmelser måste beaktas. Kontrollera apparaten på yttre skador innan den monteras. Om skador eller andra brister föreligger, får apparaten inte monteras. Apparaten får endast användas under de villkor som nämns och åskådliggörs i denna monteringsanvisning. Vid belastningar som sträcker sig utöver nämnda värden, kan apparaten samt anslutna elektriska driftenheter förstöras. Ingrepp i och förändringar av apparaten leder till att alla garantianspråk bortfallar.

Ytterligare tekniska uppgifter

1) Anvisning: Beakta att kopplingsdiagramet till överströmskyddsmodulen skall vara i enlighet med principskissen.
2) Insättning av jordningsmodulen (ordning av ej använda ledare) får endast ske när basdelen BSP BAS 4 / BXT BAS är spänningslös.

Инструкции по безопасности

RU

Подключение и монтаж устройства должен проводить только специалист-электрик. Следует соблюдать национальные нормативные документы по безопасности. Перед монтажом провести проверку на наличие внешних повреждений.

При обнаружении какого-либо повре- ждения или дефекта, монтаж устрой- ства запрещен. Монтаж устрой- ства производится согласно требованиям, описанным в данной инструкции по монтажу. При воздействии нагрузки, превышающей предельно допустимые значения, прибор и подключенное к нему электрическое оборудование могут быть повреждены или разрушены. Любое неакциониро- ванное вмешательство или самостоятельная модифи- кация устройства ведут к прекращению гарантийного срока.

Дополнительные технические характеристики

1) Примечание: подключение выводов УЗИП должно выполняться в соответствии с принципиальной схемой
2) Применение заземляющего модуля (для заземления неиспользуемых линий) возможно только при отсутствии напряжения на базовом элементе BSP BAS 4 / BXT BAS.

Überspannungsschutz Blitzschutz/Erdung Arbeitsschutz DEHN schützt.®

DEHN + SÖHNE
GmbH + Co.KG.

Hans-Dehn-Str. 1
Postfach 1640
92306 Neumarkt
Germany

Tel. +49 9181 906-0
www.dehn-international.com



Consignes de sécurité

FR

Montage et branchement de l'appareil à faire effectuer exclusivement par un electricien qualifié. Respecter les normes et les prescriptions de sécurité en vigueur localement. Avant montage, procéder à un contrôle visuel extérieur de l'appareil. Ne pas monter celui-ci en cas de dommage manifeste ou si tout autre défaut est présenté. La mise en œuvre de l'appareil n'est autorisée que pour la destination et aux conditions prévues et explicitées dans les présentes instructions de service. Des charges non comprises dans les plages de valeurs indiquées pourront abimer l'appareil ainsi que les matériels électriques qui lui sont raccordés. Toute revalidation en garantie sera exclue dans le cas d'une intervention sur l'appareil ou d'une transformation de celui-ci.

Caractéristiques techniques supplémentaires

1) Remarque : Respecter l'affectation des raccordements du module de parafoudre conformément au schéma de principe.
2) La mise en œuvre du module de mise à la terre (pour conducteurs non utilisés) n'est autorisée que si l'embase BSP BAS 4 / BXT BAS est hors tension.

Turvaohjeet

FI

Tämän laitteen liittämisen saa suorittaa vain sähköalanammattimies. Maakohtaisia määräyksiä ja turvallisuusmääräyksiä on noudatettava (IEC 60364-5-53:n (VDE 0100 osa 534:…)). Kone on tarkastettava ennen asennusta mahdollisten ulkoisten vaurioiden varalta. Todettaessa vaurio tai muu puute, ei laitetta saa asentaa. Koneen käyttö on sallittua vain näissä asennusohjeissa mainituissa ja osoitetuissa olosuhteissa. Laitte sekä siihen liitetyt sähkökäyttövälineet saattavat vaurioitua kuormituksilla, jotka ylittävät annettut arvot. Kajuomajonin liitteeseen ja muutokset siinä johtavat takuuvaatimusten mitätöitymiseen.

Lisää teknisiä tietoja

1) Ohje: Salamaisuojauksen liitäntä kytkentäkaavion mukaisesti on otettava huomioon.
2) Maadoitusmoduulin saa ottaa käyttöön (ei käytössä olevien johtimien maadoitus) vain perussaan BSP BAS 4 / BXT BAS ollessa jännitteettömässä tilassa.

Biztonsági útmutatások

HU

A készüléket csak villanyzerelő csatlakoztathatja és szerelheti fel. Az országos előírásokat és biztonsági rendelkezéseket be kell tartani is. Felismerés előtt ellenőrizni kell, hogy a készülék külseje nem rongálódott-e meg. Ha netán rongálódás vagy egyéb hiányosság állapítható meg, nem szabad felszerelni a készüléket. A készüléket csak a beépítési útmutatóban említett és bemutatott feltételek mellett szabad használni. A közölt értékeket meghaladó terhelések esetén a készülék, valamint a rácsatlakoztatott elektromos berendezések tönkremehetnek. A készüléken végzett beavatkozások és változtatások a jótállási igény megszűnéséhez vezetnek.

További műszaki információk

1) Tudnivaló: A levelezőmodul csatlakozási elrendezését lásd az alaplakcsolási rajzon.
2) A földelőmodul csak a BSP BAS 4 / BXT BAS alapmodul feszültségmentes állapotában használható (a nem használt vezetékek földelésé).

Safety Instructions

GB

The device may only be connected and installed by an electrically skilled person. National standards and safety regulations must be observed. The device must be checked for external damage before installation. If any damage or other faults are detected in this check, the device must not be installed. Its use is only permitted within the limits shown and stated in these installation instructions. The device and the equipment connected to can be destroyed by loads exceeding the values stated. Opening or tampering with the device invalidates the warranty.

Additional technical data

1) Note: Observe the Terminal assignment of the arrester module according to the basic circuit diagram.
2) The earthing module (earthing of unused lines) may only be inserted into an isolated BSP BAS 4 / BXT BAS base part.

Υποδείξεις ασφαλείας

GR

Η σύνδεση και η συναρμολόγηση της συσκευής επιτρέπεται να διεξαχθούν μόνο από κάποιον/κάποια ηλεκτρολόγο. Πρέπει να τηρούνται οι εθνικές διατάξεις και οδηγίες ασφαλείας. Πριν τη συναρμολόγηση η συσκευή πρέπει να ελεγχτεί για τυχόν εξωτερικές βλάβες. Δεν επιτρέπεται η συναρμολόγηση της συσκευής σε περίπτωση που ελακτώσετε κάποια ζημιά ή άλλο ελάττωμα. Η χρήση της συσκευής επιτρέπεται μόνο στο πλαίσιο των όρων που αναφέρονται σ' αυτές τις οδηγίες συναρμολόγησης. Σε περίπτωση υπερφόρτωσης που υπερβάνουν τις προδιαγραφόμενες τιμές, μπορεί να καταστραφούν η συσκευή και οι συνδεδεμένοι αλλη ή/και πρόσθετοι και μεταρροπές στη συσκευή οδηγούν στην απώλεια των αξιών που απορρέουν από την εγγύηση.

Πρόσθετα τεχνικά στοιχεία

1) Υπόδειξη: Προσέξτε τη διάταξη σύνδεσης της μονάδας απαγωγού σύμφωνα με το κύριο διάγραμμα συνδεσμολογίας
2) Η χρήση της μονάδας γείωσης (γείωση μη χρησιμοποιημένων κλώνων) επιτρέπεται μόνο σε κατάσταση άνευ τάσης του βασικού τμήματος BSP BAS 4 / BXT BAS.

安全须知

CN

只允许由专业电工来连接和安装设备。必须遵守国家有关法规和安安全规章。在安装前必须检查设备是否有外观损坏。如果有损坏或者有其他缺陷，则不得安装该设备。该设备只允许在本安装说明书中规定的范围和条件下使用。如果负载超出了规定的数值，则该设备可能会破坏所连接的电气设备。打开和更改设备会导致保修失效。

其它的技术数据

1) 提示：注意根据电路原理图的避雷器模块接头分配
2) 只允许在底座 BSP BAS 4 / BXT BAS 不带电的状态下使用接地模块（给未使用的芯线接地）。

Sicherheitshinweise

DE

Der Anschluss und die Montage des Gerätes darf nur durch eine Elektrofachkraft erfolgen. Die nationalen Vorschriften und Sicherheitsbestimmungen sind zu beachten. Vor der Montage ist das Gerät auf äußere Beschädigungen zu kontrollieren. Sollte eine Beschädigung oder ein sonstiger Mangel festgestellt werden, darf das Gerät nicht montiert werden. Der Einsatz des Gerätes ist nur im Rahmen der in dieser Einbauanleitung genannten und gezeigten Bedingungen zulässig. Bei Belastungen, die über den ausgewiesenen Werten liegen, können das Gerät sowie die daran angeschlossenen elektrischen Betriebsmittel zerstört werden. Eingriffe und Veränderungen am Gerät führen zum Erlöschen des Gewährleistungsanspruches.

Zusätzliche technische Angaben

1) Hinweis: Anschlussbelegung des Ableitermoduls gemäß Prinzipschaltbild beachten
2) Der Einsatz des Erdungsmoduls (Erden von nicht benutzten Adern) darf nur im spannungsfreien Zustand des Basisteils BSP BAS 4 / BXT BAS erfolgen.

Wskazówki bezpieczeństwa

PL

Urządzenie może być podłączone i zainstalowane wyłącznie przez wykwalifikowaną i uprawnioną osobę. Należy przestrzegać norm krajowych i przepisów bezpieczeństwa pracy. Przed przystąpieniem do montażu należy skontrolować urządzenie pod kątem ewentualnych uszkodzeń zewnętrznych. Jeśli podczas kontroli zostanie stwierdzone uszkodzenie lub inna usterka, urządzenia nie wolno instalować. Eksploatacja urządzenia jest dozwolona wyłącznie z uwzględnieniem warunków zawartych w instrukcji montażu. Obciążenia przekraczające wartości podane w instrukcji mogą spowodować uszkodzenie samego urządzenia, jak i podłączonych układów elektrycznych. Otwieranie urządzenia i manipulowanie przy nim uniemożliwia gwarancję.

Dodatkowe dane techniczne

1) Informacja: Przestrzegać obsadzenia przyłączy modułu odgromnika według schematu zasadniczego.
2) Moduł uzemiający (uziemianie nieużywanych żył) można stosować tylko, jeśli element podstawowy BSP BAS 4 / BXT BAS nie jest pod napięciem.

T安全上の注意事項

JP

機器の接続および設置は、必ず有資格の電気工事が行います。国内の規定および安全規則を順守してくださいも参照のこと。設置前に機器に外部損傷がないか点検します。損傷またはその他の欠陥が確認された場合は、機器を取り付けることはできません。本機器は、本取付説明書に記載された指定された条件でのみ使用することができます。定格値を超える負荷がかかると機器やこれに接続されている電装品が損傷する場合があります。機器に変更を加えたり改造を行った場合、本機器の保証は失効するものとします。

追加技術データ

1) 注意: 避雷器モジュールのコネクター配列は、回路図にしてください
1) アースモジュールの使用(未使用の配線を接地)は、必ず本体 BSP BAS 4 / BXT BASに電圧がかかっていない状態で行ってください。